

Размещение датчика S2, измеряющего температуру хладагента на выходе из испарителя:

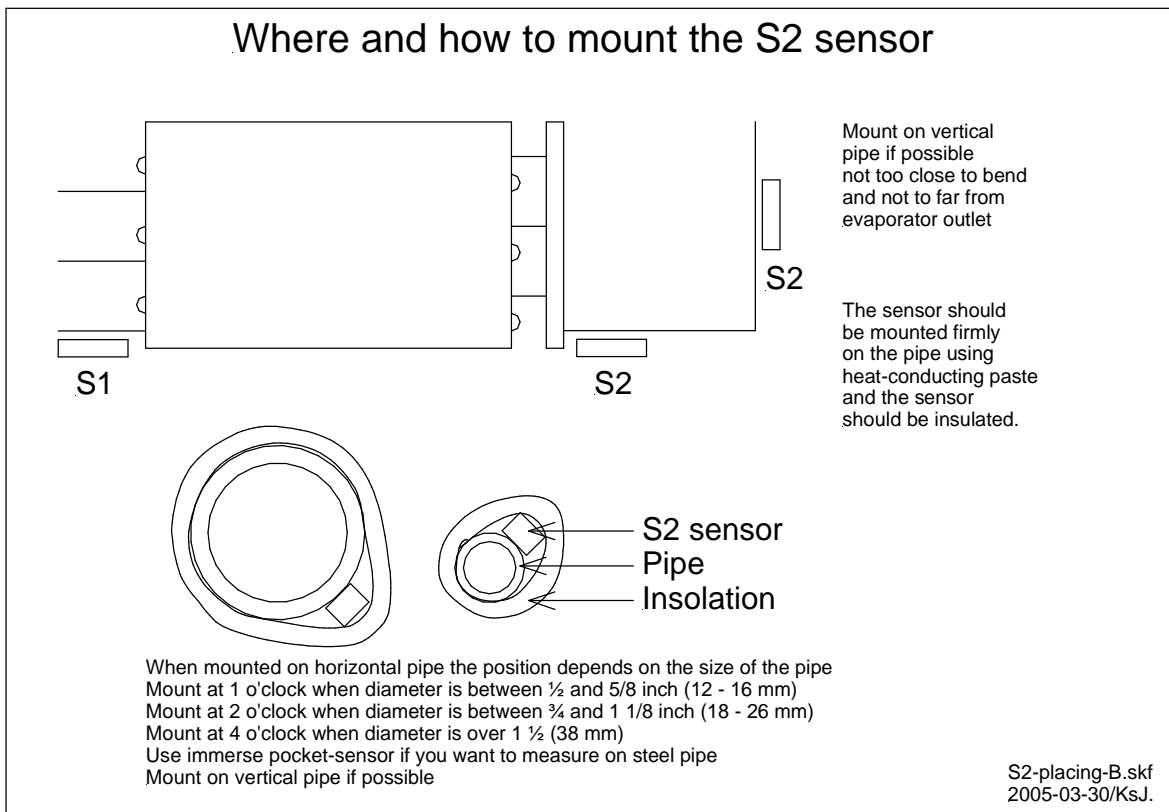

При возможности установить датчик на вертикальном участке трубопровода не очень близко от изгиба и не очень далеко от выхода из испарителя.

При монтаже на горизонтальном участке:

Монтаж на 1 час при диаметре от 1/2 до 5/8 дюйма (12-16мм)

Монтаж на 2 часа при диаметре от 3/4 до 1 1/8 дюйма (18-26мм)

Монтаж на 4 часа при диаметре более 1 1/2 дюйма (38мм)

Обязательная теплоизоляция датчика S2.

При установке на стальную трубу или на медную с диаметром 50 мм и более используйте врезной датчик температуры.

Установка датчика на вертикальной трубе

